

# 2M創造工学基礎演習

## CG作品紹介 Rev.1

釧路高専 情報工学分野  
天元・中島・二谷

平成30年度(2018年度)

# 2M 16 渡辺 旭恒

## 繭モドキ

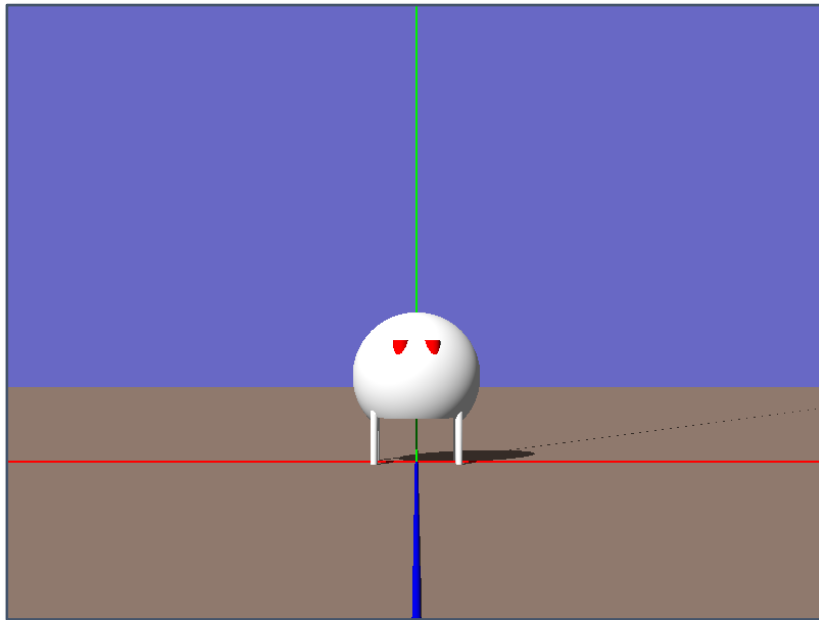

- 主に水中に棲息しています。
- 昆虫の繭のような見た目から繭モドキという名がつけられました。
- 四本の足で水底に掴まり、皮膚から直接栄養を吸収しています。
- 水質が汚染されると、栄養失調や病気に陥り、■■■しまいます。
- 赤い目のような器官は独特のフェロモンを放っており、水質を改善するエビやタニシを引き寄せ、自身のまわりの環境を整えさせています。
- 特に天敵もおらず、水の中を漂っています。
- 赤い目は円柱を組み合わせて作りました。
- 足は、table.povを参考にしました。
- 丸い本体の影を消すために下の部分を消していたこと。

# 2M 13 古川 新日 たまごくん

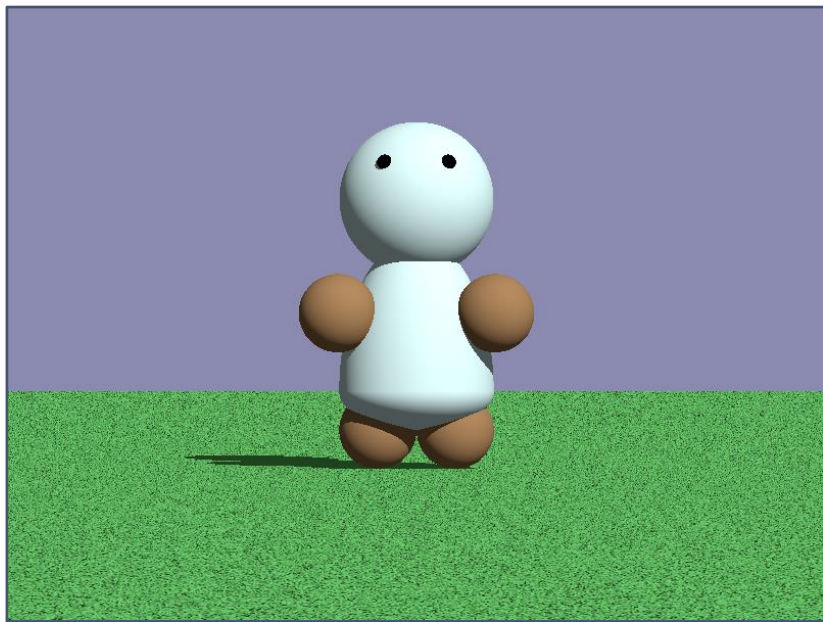

- 優しくそうなキャラ。
- 卵の形を胴体にして足や手、顔は球体で作りました。
- ほんとは背景などもつけたかったです。

# 2M 10 野村 由奈 スプライトさん

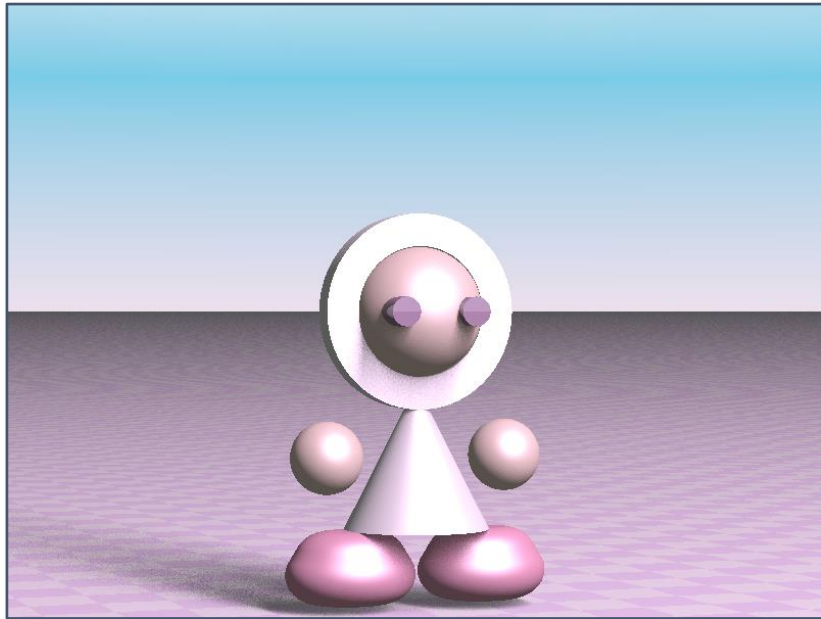

- 多分ふわふわしているキャラクターです。ゆめかわ風の場面になってしまいました。
- いや、なんか怖くなりました。ホラーです。地味に。
- 球体と円錐とドーナツの形と角丸円錐を合わせました。
- 自分のレベルが低いのでみんなのようにすごいのが作れなかったところ。（全部が難しかったです。）
- 教科書のおかげでなんとかなりました。

# 2M 03 井上 翔 小さなピエロ



- 最初は、任天堂のカービィをもとにしていたんですが作っていくうちに原型がないくらいまで変わったので、四角に手足をつけただけというかんじのキャラクターです。
- 手足の位置と角度が大変でした。

# 2M 04 河端 晴輝

## ヒヨコ

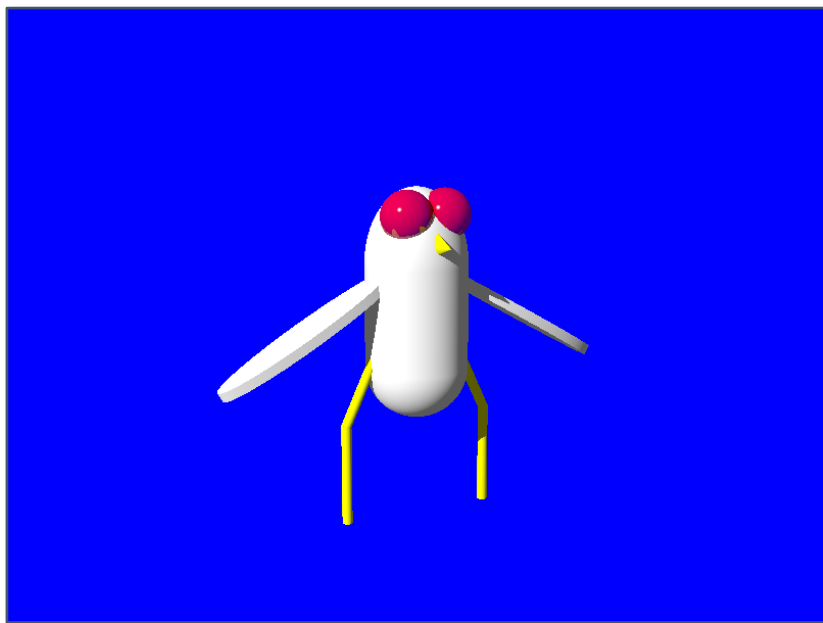

- ヒヨコの煮物になるはずだった物。
- しかし、鍋が作れなかったのでヒヨコの可愛さを追求しました。
- 特に場面は考えていません。

# 2M 01 井川 珠里

## うさぎ

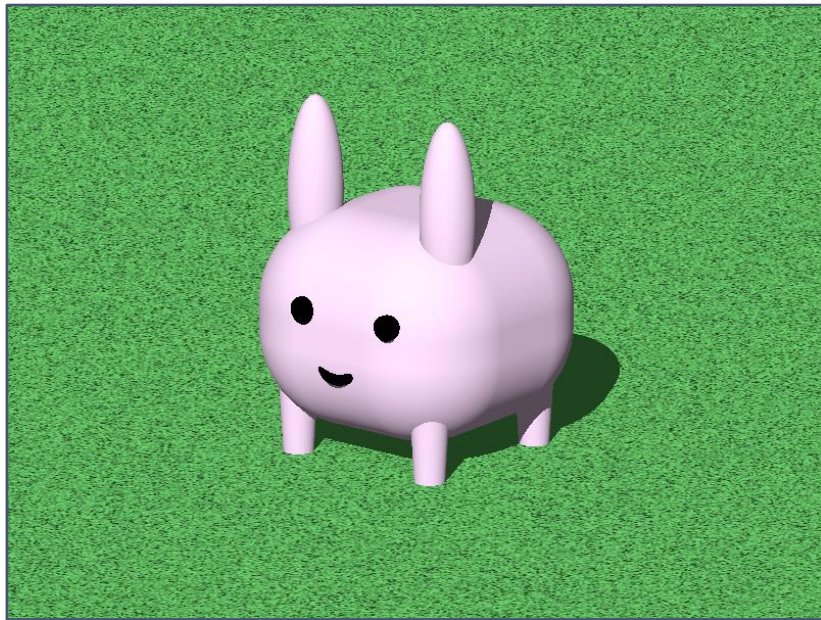

- 芝生にいる白とピンクのうさぎ。
- 円柱と円錐で足、球で耳と尻尾、角丸の直方体で胴体を作った。
- 目や尻尾の配置がうまくいかず少し苦労した。
- 口をつけて笑った表情にしたかったが笑った口の作り方が分からなかったなので諦めた。

# 2M 06 田村 真欧

## 雪だるま

- 普通の雪だるま
- 色々な形を組み合わせて作りました。

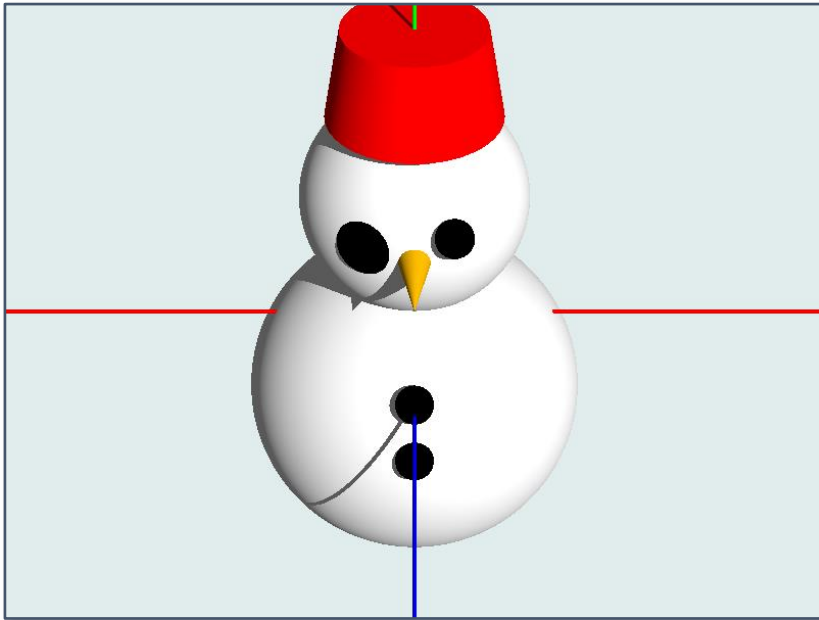

# 2M 02 池田 将海 ダンボー軍隊

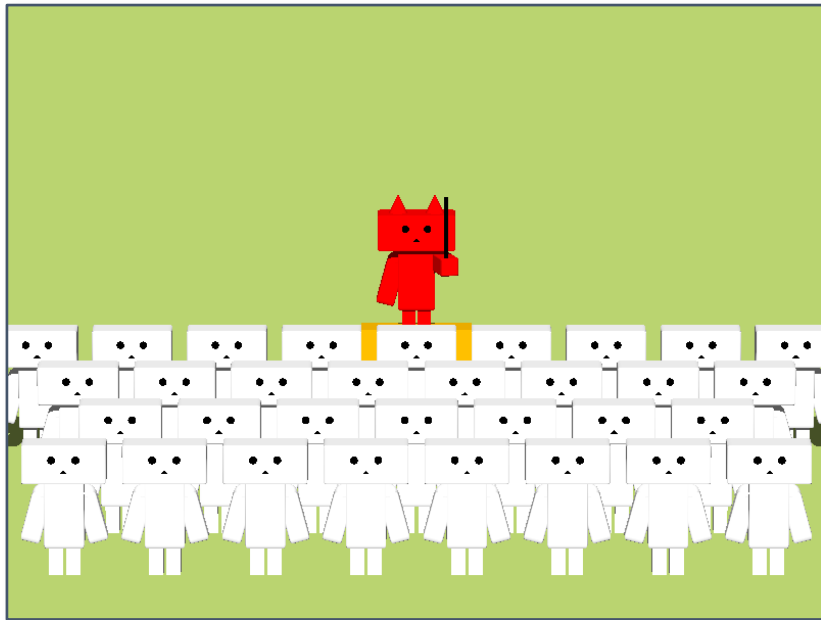

- 赤いダンボーが隊長機。(白いダンボーの3倍の速さで動く。)
- 隊長機が軍隊を導いている場面。
- ダンボーの原型作成に苦勞した。(特に四肢を胴体に連結させるとき。)

# 2M 11 早川 佳吾

## 金星人

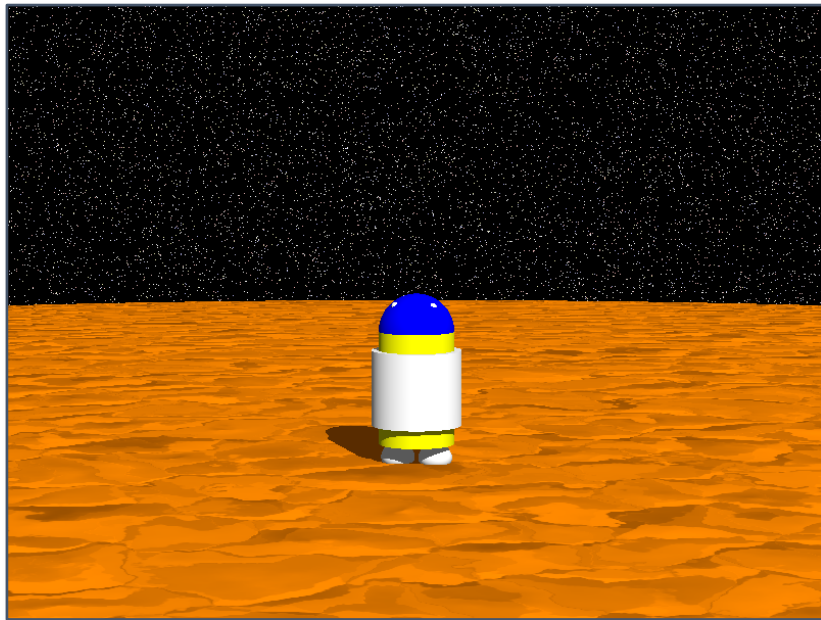

- 基本的にぼーっとしているキャラクター。
- 今は何もしていない。
- 半円と円柱を組み合わせ、そこに角のとれたプリン<sup>o</sup>の形の足を置く。
- そして胴体にトーラスをつける。
- 最後に小さな目を2つつけたら、完成！
- 半円と胴体のバランスで苦労した。
- 風景を入れるのに苦労した。

# 2M 07 寺澤 旺祐 たてながくん

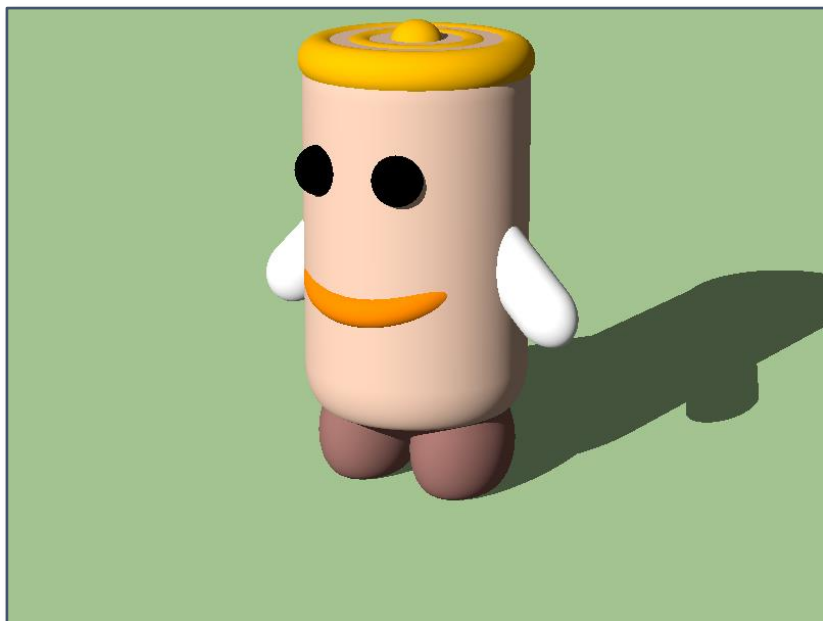

- 縦に長いキャラ、少し怖い、走ろうとしているところ縦に長い為走る準備にはいれない様子。
- 角が丸い円柱をつなげてできたキャラ。
- 目の位置や口の位置を変えるところ。
- 床の色を決めるところ。

# 2M 05 谷家 大翔

## UFO

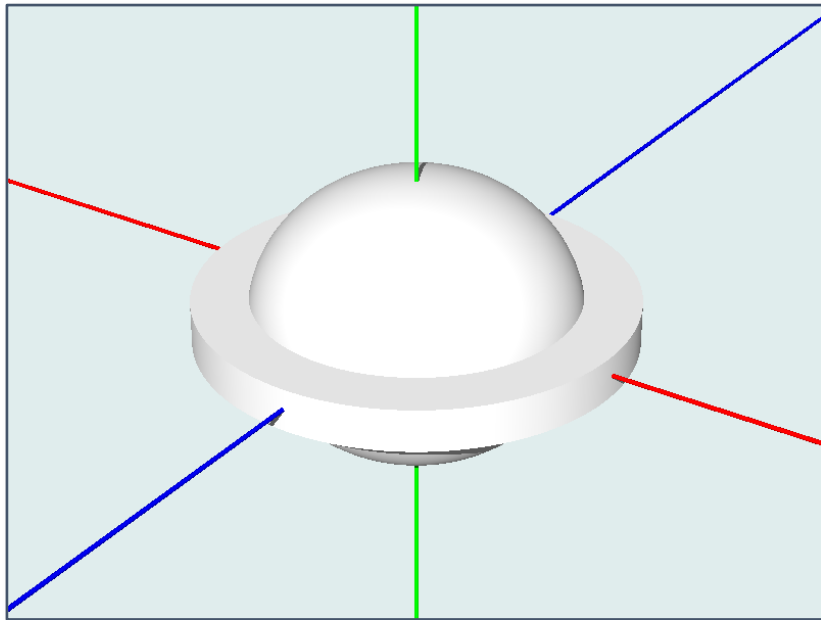

- UFOが降りてきた様子平たい球と平たい円柱を合体させて作った。
- x、y、z の方向が難しかった。

# 2M 09 西山 京良

## ジャスタウェイ (TVアニメ 銀魂より)



- 工場で大量生産されているユルい見た目をした小物。
- 円柱や半円のパーツを定義して、一括で組み立てました。
- 目の形状を、二つの円柱をずらして、重なっている部分をintersectionでくり抜く工程が苦労しました。
- 配色で、原作の色に近づけようとしたが、色が見つからなく、妥協してしまいました。

# 2M 08 中島 好美 タノシケくん

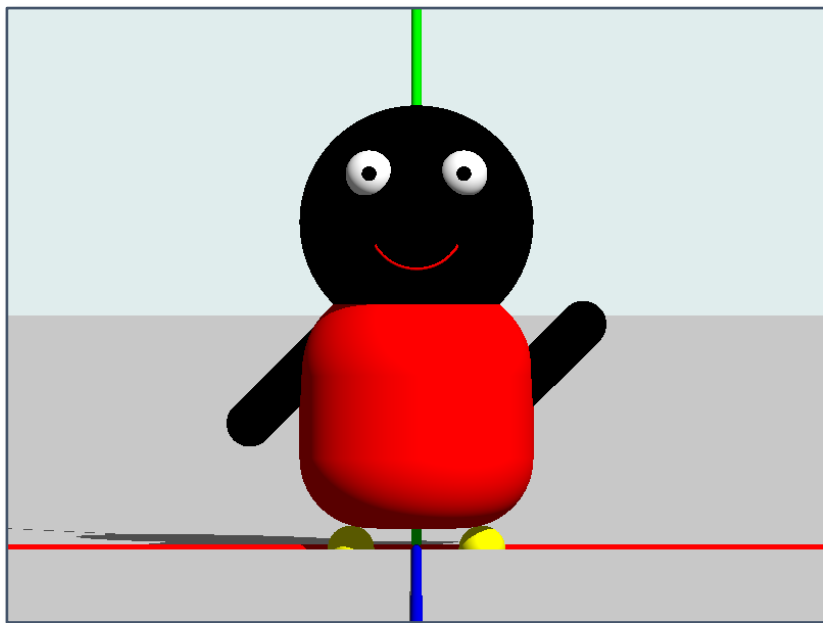

- 円と円柱を合わせて足を作る。
- 角を丸くした円柱2つを合わせて体を作る。
- 円で頭を作る。
- 円柱と円2つを合わせて手を作る。
- 以上の四つを合わせてキャラを作る。
- 体を作るのが大変だった。
- 時間がなくて完成させれなかった。

# 2M 14 三浦 直人

## ひよこm.a.o

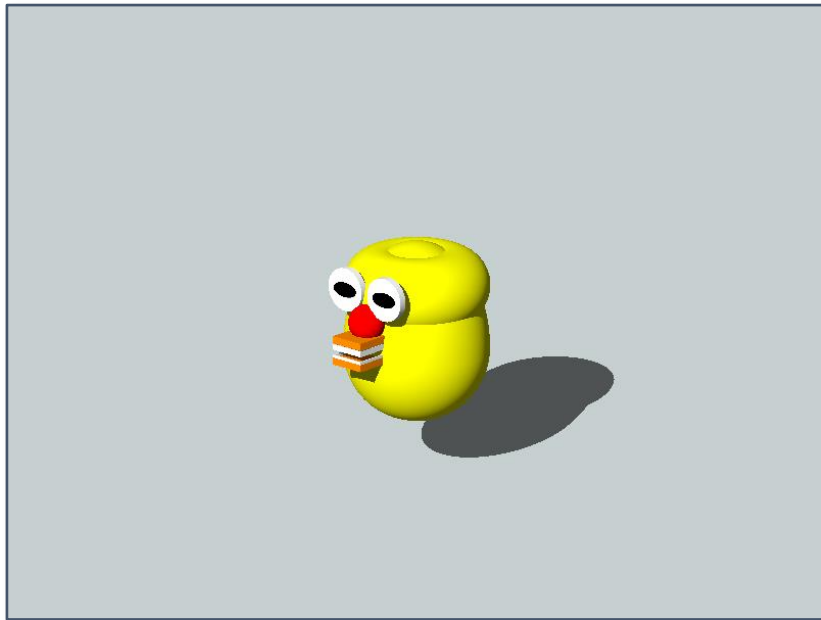

- 楕円と楕円を合わせて卵を作りトーラスをくっつけて、円盤から円盤を引いて目を白目を作り円盤で黒目を付けた球出鼻を作り4角で口を作った。
- 口とトーラスと歯が思う形状にならなかった。
- 体色

# 2M 15 山藤 悠雅

## 球体ロボ

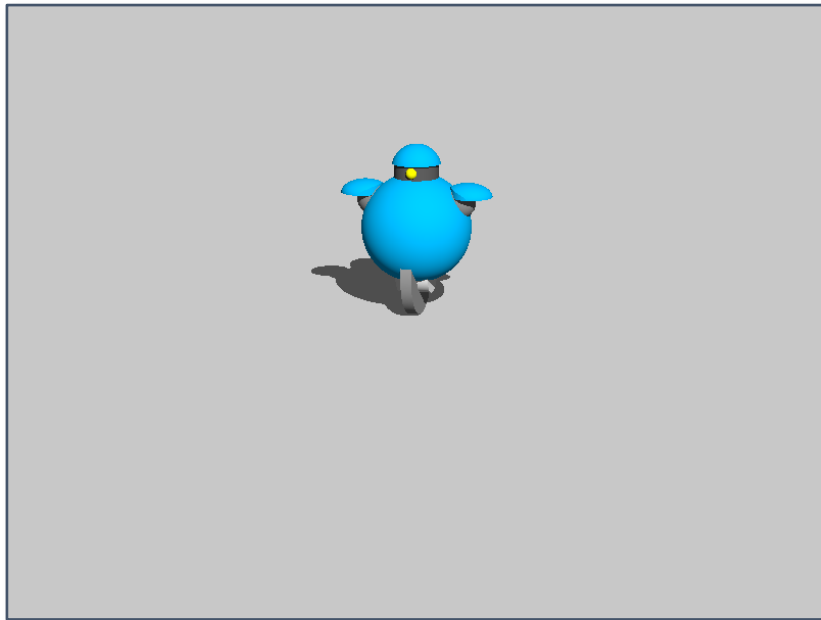

- 路上を走っている場面のつもりです。
- 主に球体から円盤ひいて肩や頭にしたりして完成させました。
- 配置で苦労したのは胴体です。
- 背景などは苦労しなかったです。

# 2M 12 福躍 海成 兵隊

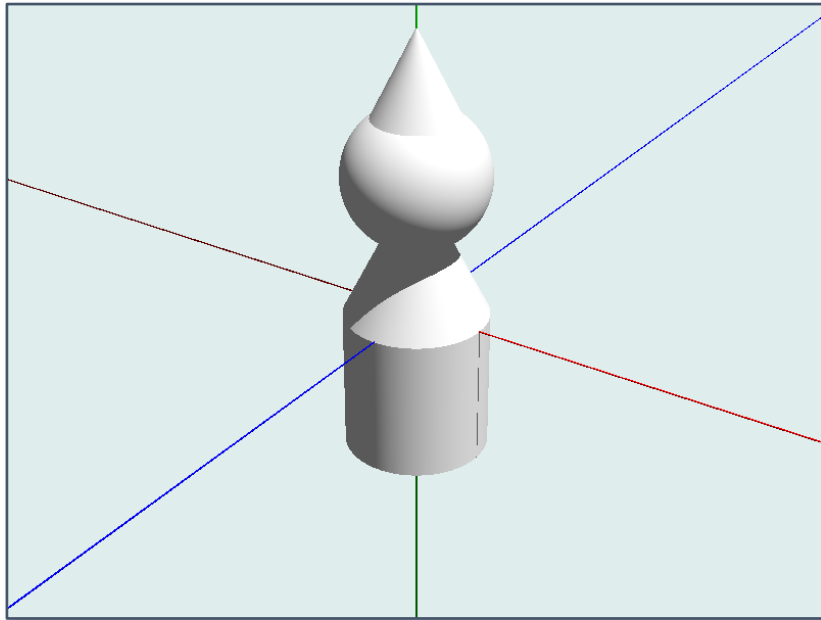

- 特に何もしていない。
- 兵隊のように見せるために頭にとんがった帽子をかぶっている。
- 球体と円錐を組み合わせさせて作った。